

“勤快的”中国机器人



全新升级

RH06A2-1490 工业机器人

产品特点

- 中空型腕部结构，可实现内置走线，避免外置走线的线缆在较大运动范围下与本体的缠绕；
- 腕部(J6轴)中空内径50mm，可增加内置线缆的数量，满足多种传感器线缆内置走线的需求；
- 贴合机身的走线方式，电机内置于小臂内，避免在焊接过程中，线缆等零件与工件干涉；
- 本体提供双回路气管，满足焊接、搬运的需求；
- 内置三相隔离变压器，电源更稳定。内装三相滤波器，提升EMC和EMI性能；
- 工作空间大、运行速度快、重复定位精度高，适用于焊接、上下料、搬运、装配等应用，适用范围广。

我们的服务

广州数控以“精益求精，让用户满意”的服务精神为广大消费者提供“专业、快捷、周到”的售前、售中、售后服务，让您放心使用！

- 营销服务网络覆盖全国，国内办事处49个，国外19个；
- 售后技术支持近250人；
- 24小时售后人员到位率99%，48小时内99.5%。

规格参数

| | | |
|----------------------------|---------------|--|
| 型号 | RH06A2-1490 | |
| 最大负载(kg) | 6 | |
| 最大运转半径(mm) | 1490 | |
| 重复定位精度(mm) | ±0.05 | |
| 运动范围(°) | J1 | +170~-170 |
| | J2 | +120~-75 |
| | J3 | +85~-150 |
| | J4 | +180~-180 |
| | J5 | +135~-135 |
| | J6 | +360~-360 |
| 最大运动速度(°/s) | J1 | 200 |
| | J2 | 200 |
| | J3 | 200 |
| | J4 | 420 |
| | J5 | 370 |
| | J6 | 630 |
| 容许力矩(N·m) | J4 | 10.2 |
| | J5 | 10.2 |
| | J6 | 3.1 |
| 容许惯量力矩(kg·m ²) | J4 | 0.26 |
| | J5 | 0.26 |
| | J6 | 0.05 |
| 安装环境 | 温度 | 0~+45°C |
| | 湿度 | 20~80%RH(无凝露) |
| | 振动 | 4.9m/s ² 以下 |
| | 其它 | <ul style="list-style-type: none"> 不可有引火性及腐蚀性气体、液体 不可涉及水、油、粉等 远离电气噪音源 |
| 安装方式 | 地面、顶装 | |
| 本体质量(kg) | 185 | |
| 防护等级 | 本体IP54 腕部IP67 | |

外形尺寸及运动范围 (单位: mm)

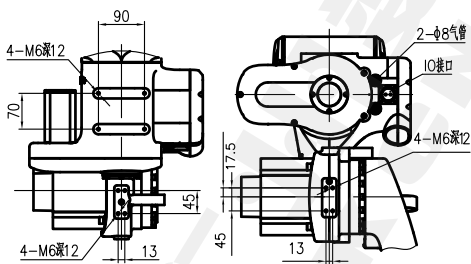
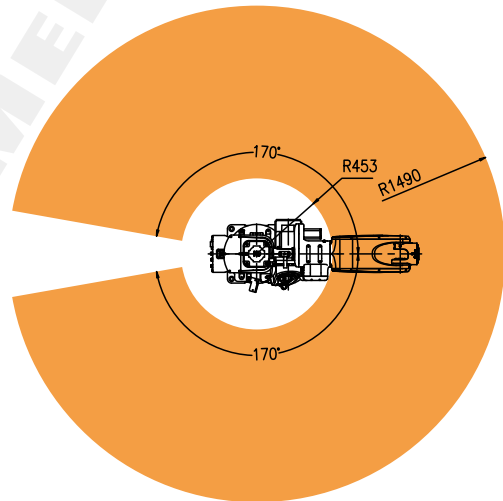
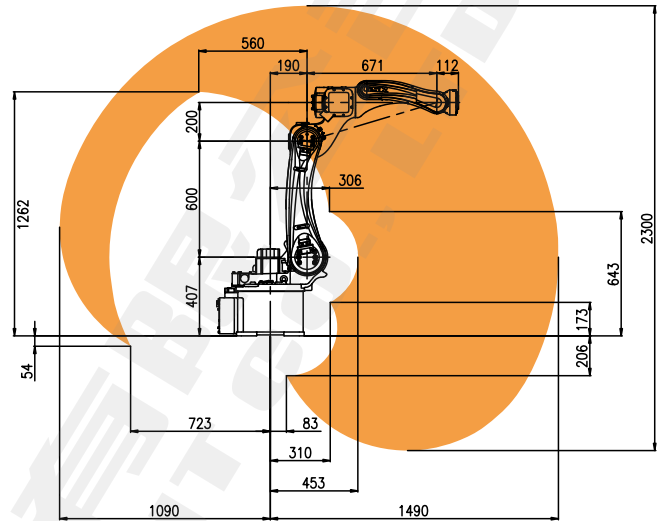

箱体工装位连接尺寸

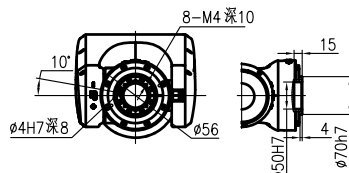

末端法兰安装尺寸

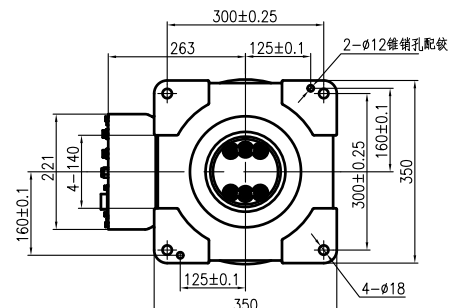

机器人底座安装尺寸

广州数控设备有限公司
GSK CNC EQUIPMENT CO., LTD.

地址: 广州市萝岗区观达路22号 邮编: 510530
电话: 020-82221187、81764343(机器人销售) 81992188(公司总机)
传真: 020-82222895 网址: www.gsk.com.cn
邮箱: gskrobot@gsk.com.cn



广州数控微信服务号



广州数控微信订阅号